



**АДМИНИСТРАЦИЯ
КРАСНОКАМСКОГО ГОРОДСКОГО ОКРУГА**

**КОМИТЕТ ЗЕМЕЛЬНЫХ И ИМУЩЕСТВЕННЫХ ОТНОШЕНИЙ
АДМИНИСТРАЦИИ КРАСНОКАМСКОГО ГОРОДСКОГО ОКРУГА**

РЕШЕНИЕ

о размещении объектов № 100 /22 от « 13 » 05. 2022 год

г. Краснокамск, пр. Маяковского, 11

В соответствии с пунктом 3 статьи 39.36 Земельного кодекса Российской Федерации, Положением о порядке и условиях размещения объектов на землях или земельных участках, находящихся в государственной или муниципальной собственности, на территории Пермского края без предоставления земельных участков и установления сервитутов, утвержденным постановлением Правительства Пермского края от 22.07.2015 № 478-п, комитет земельных и имущественных отношений администрации Краснокамского городского округа **разрешает** Открытому акционерному обществу «Межрегиональная распределительная сетевая компания Урала», ОГРН 1056604000970, ИНН 6671163413, юридический адрес: 620026, Свердловская область, г. Екатеринбург, ул. Мамина-Сибиряка, д. 140, тел.: 8 (3435) 23-04-66, email: cecr@cht.mrsk-ural.ru.

размещение объекта: Строительство СТП 6/0,4кВ, ВЛ 6 кВ, ВЛ 0,4 кВ с установкой ПУ для электроснабжения нежилой застройки по адресу: Пермский край, Краснокамский район, Стряпунинский сельсовет, урочище «Подгорино» (4500070327)), для размещения которых не требуется разрешения на строительство.

способ размещения: наземный.

площадь: 158 кв.м.

на землях: государственная собственность на которые не разграничена.

на срок: бессрочно.

местоположение: Пермский край, Краснокамский городской округ, в кадастровом квартале 59:07:2300101, согласно прилагаемой схеме предполагаемых к использованию земель или части земельного участка.

вид разрешенного использования: -

Территория, согласно схеме, расположена в зонах с особыми условиями использования территории: -

ОАО «МРСК Урала»:

- до момента размещения объекта осуществить согласование с собственниками объектов инфраструктуры, в т.ч. транспортной, расположенных в пределах земельного участка, указанного на прилагаемой схеме;

- получить разрешение (ордер) на производство земляных работ;

- соблюдать Правила благоустройства территории Краснокамского городского округа, утвержденные решением Краснокамской городской Думы от 24.04.2019 № 61.

В соответствии с пунктом 7(2) Положения о порядке и условиях размещения объектов на землях или земельных участках, находящихся в государственной или муниципальной собственности, на территории Пермского края без предоставления земельных участков и установления сервитутов, утвержденным постановлением Правительства Пермского края от 22.07.2015 № 478-п, предоставить в комитет земельных и имущественных отношений администрации Краснокамского городского округа в течении 1 месяца с момента размещения объектов материалы контрольной геодезической съемки размещенных объектов на бумажном и электронном носителях на безвозмездной основе.

В соответствии со статьей 20¹ Закона Пермского края от 14.09.2011 № 805-ПК «О градостроительной деятельности в Пермском крае» **ОАО «МРСК Урала»:**

- не позднее чем за 10 рабочих дней до начала строительства и (или) реконструкции безвозмездно передает в орган местного самоуправления по месту расположения каждого объекта один экземпляр копий разделов проектной документации, предусмотренных пунктом 1 части 12 статьи 48 Градостроительного кодекса Российской Федерации;

- в течение 10 рабочих дней после окончания работ по строительству, реконструкции безвозмездно передает в орган местного самоуправления по месту расположения каждого объекта схему, отображающую расположение объекта и сетей инженерно-технического обеспечения, подписанную застройщиком (техническим заказчиком), с приложением текстового и графического описания местоположения границ охранной и санитарно-защитной зоны, перечень координат характерных точек границ такой зоны.

примечание:

- решение о размещении объектов не дает право на строительство и (или) реконструкцию объектов, не указанных в решении о размещении объектов.

- размещение объектов предусматривает надлежащее выполнение обязанностей заявителя в соответствии со статьей 39.35 Земельного кодекса Российской Федерации.

приложение: схема предполагаемых к использованию земель или части земельного участка на 1 л. в 1 экз.

Председатель комитета земельных
и имущественных отношений администрации
Краснокамского городского округа



Р.Р. Петров

Схема предполагаемых к использованию земель или части земельного участка

Объект: «Строительство СТП 6/0,4 кВ, ВЛ 6 кВ, ВЛ 0,4 кВ с установкой ПУ для электроснабжения нежилой застройки по адресу: Пермский край, Краснокамский район, Стряпунинский сельсовет, урочище «Подгорина» (4500070327)»

Местоположение: Пермский край, Краснокамский городской округ.

Кадастровый номер: 59-07-2300101

Категория: -

Площадь земельного участка: 158 кв.м.

Масштаб: 1:1000

Система координат: МСК59

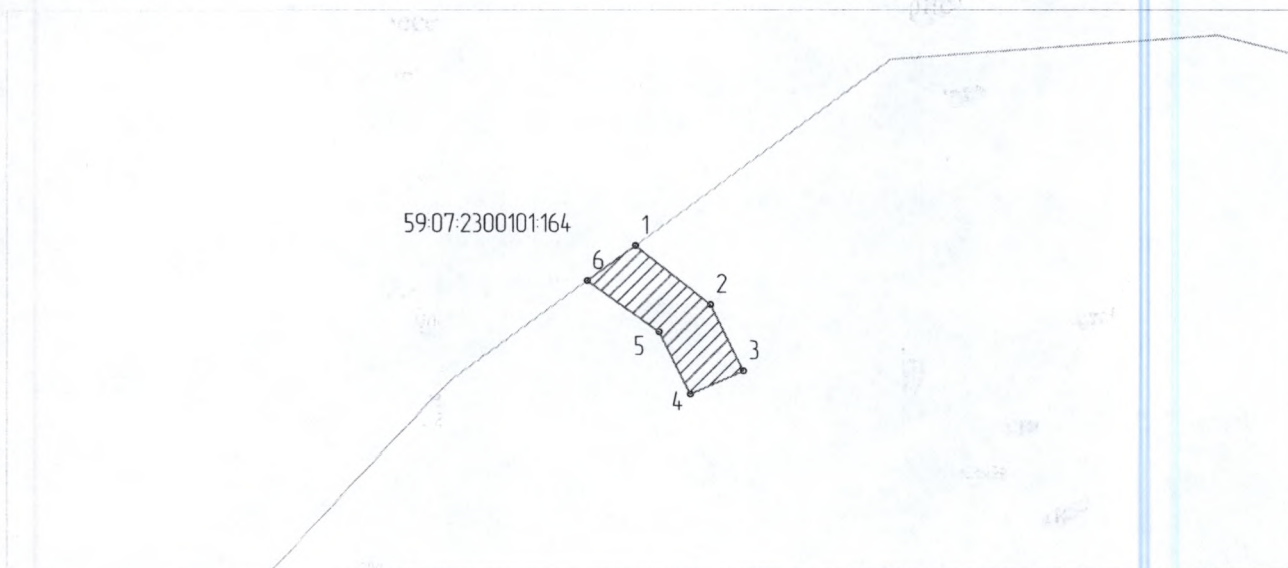

6-1 – смежные границы с участком 59-07-2300101-164

Примечание:

1. Система координат МСК-59;

Условные обозначения:

59-07-4219198 – кадастровый номер кадастрового квартала

8 – номер учтенного земельного участка

341 – кадастровый номер кадастрового квартала

н1, 1 – характерная точка границы, сведения о которой позволяют

----- граница смежного земельного участка

———— граница земель, предполагаемых к использованию

Каталог координат

Имя	Абсцисса X	Ордината Y
1	541 344,40	2 207 422,61
2	541 336,66	2 207 432,42
3	541 327,97	2 207 436,76
4	541 324,92	2 207 429,78
5	541 333,09	2 207 425,70
6	541 339,80	2 207 416,29

▲ РЕШЕНИЮ О РАЗМЕЩЕНИИ
№ 100/122 ОТ 13.05.2022



КОМИТЕТ ЗЕМЕЛЬНЫХ И
ИМУЩЕСТВЕННЫХ ОТНОШЕНИЙ
Администрация Краснокамского
городского округа
ОКПО 40900436 КПП 591601001
ОГРН 1185958071474 ИНН 5916034670
пр.Маяковского, 11 г. Краснокамск
Пермского края, 617060
Тел./факс: (34273) 4-46-17
E-mail: kio_krasnokamsk@mail.ru
на № _____ № _____
от _____ от _____

Заявитель: Давлятчина Е.И. по доверенности ПЗ-516-2022 от 25.01.2022